

VAB 4X4

79898 | 1/72

2	Numéro de phase Step number Schrittnummer Número de fase	56	Référence de couleur Colour reference no Farbangabe Referencia de color
37	Numéro de pièce Part number Teilenummer Número de pieza	6	Numéro de decal Decal number Nummer von Abziehbild Número de calcomanía

Français

Quiconque a effectué son Service National au cours de ces vingt dernières années a sans doute été passager, sinon conducteur, du VAB, véritable bête de somme de l'Armée de Terre entrée en service en 1976. Le VAB est présent sur tous les théâtres d'opération où la France est engagée, notamment lors des missions de maintien de la Paix sous mandat de l'Organisation des Nations Unies. Cheville ouvrière des troupes françaises de la Division Daguet en 1991, le VAB 4x4 a démontré lors des opérations en Irak sa capacité de transport et ses qualités majeures que sont la mobilité sur route et en tout terrain. Plus de 5000 VAB ont été produits en plus de 50 versions, preuve de sa polyvalence et de sa simplicité de conception pour une grande simplicité d'instruction, d'emploi et de maintenance.

Equipage 12 (1 chef de bord, 1 pilote, 10 hommes)

Poids 13 t (en ordre de marche et de combat)

Longueur 5,98 m

Largeur 2,49 m

Hauteur 2,06 m

English

Whoever has done his National Service during these past twenty years has no doubt been the passenger if not the driver of a VAB (armoured amphibian vehicle), real beast of burden of the land forces and operating since 1976. The VAB is used on all the theatres of operation where France is involved, notably for peace keeping missions commissioned by the UN. Mainspring of the French troops in 1991 and used by the Daguet Division, the four-wheel drive VAB has demonstrated, during military operations in Iraq, its transport capability and shown its main qualities which are freedom of movement on road and cross country. More than 5000 VABs have been turned out in over 50 different versions which goes to show how polyvalent and simple its design is, thus enabling very easy training, operating and maintenance.

Crew 12 (1 commander, 1 pilot, 10 men)

Weight 13 t (in operating and fighting conditions)

Length 5.98 m

Width 2.49 m

Height 2.06 m

Deutsch

Jeder, der in den letzten zwanzig Jahren seinen Militärdienst geleistet hatte war sicherlich irgendwann als Beifahrer, wenn nicht sogar als Fahrer des VAB unterwegs. Ein echtes „Arbeitsstier“ der französischen Armee, das 1976 in Dienst gestellt wurde. Der VAB ist in allen Einsatzgebieten, in denen Frankreich tätig ist, präsent. Frankreich engagiert sich vor allem in friedenserhaltenden Missionen im Auftrag der Organisation der Vereinten Nationen. Dreh- und Angelpunkt der französischen Truppen war die Daguet-Division im Jahr 1991. Dort demonstrierte der VAB 4x4 seine Transportkapazität und seine wesentlichen Qualitäten auf der Straße und im Gelände. Mehr als 5000 VAB wurden in mehr als 50 Versionen hergestellt, ein Beweis für seine Vielseitigkeit und seine einfache Konzeption bei der Benutzung und Wartung.

Besatzung 12 (1 Fahrzeugführer, 1 Pilot, 10 Mann)

Gewicht 13 t (unter Marschbefehl und im Kampf)

Länge 5,98 m

Breite 2,49 m

Höhe 2,06 m

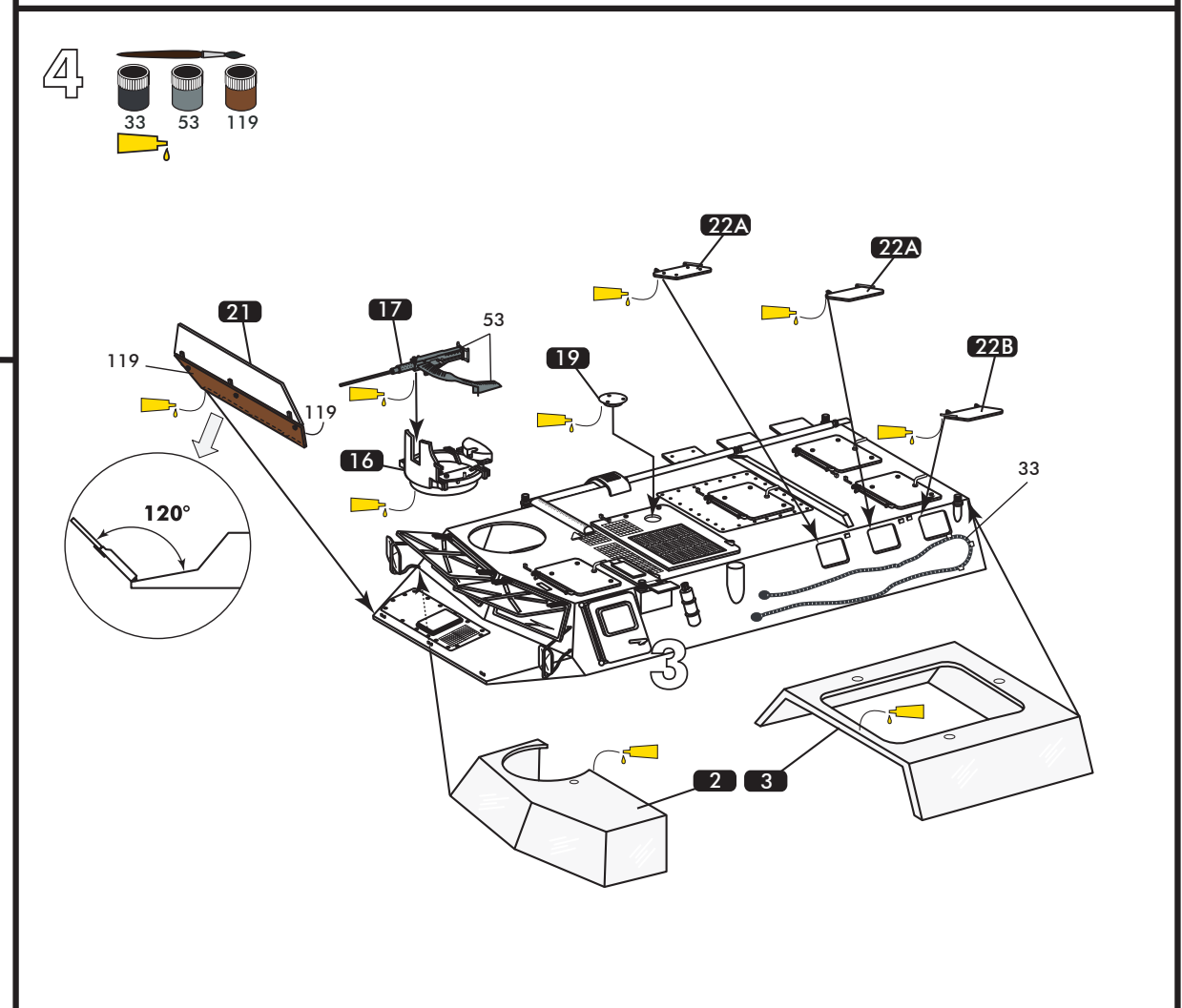
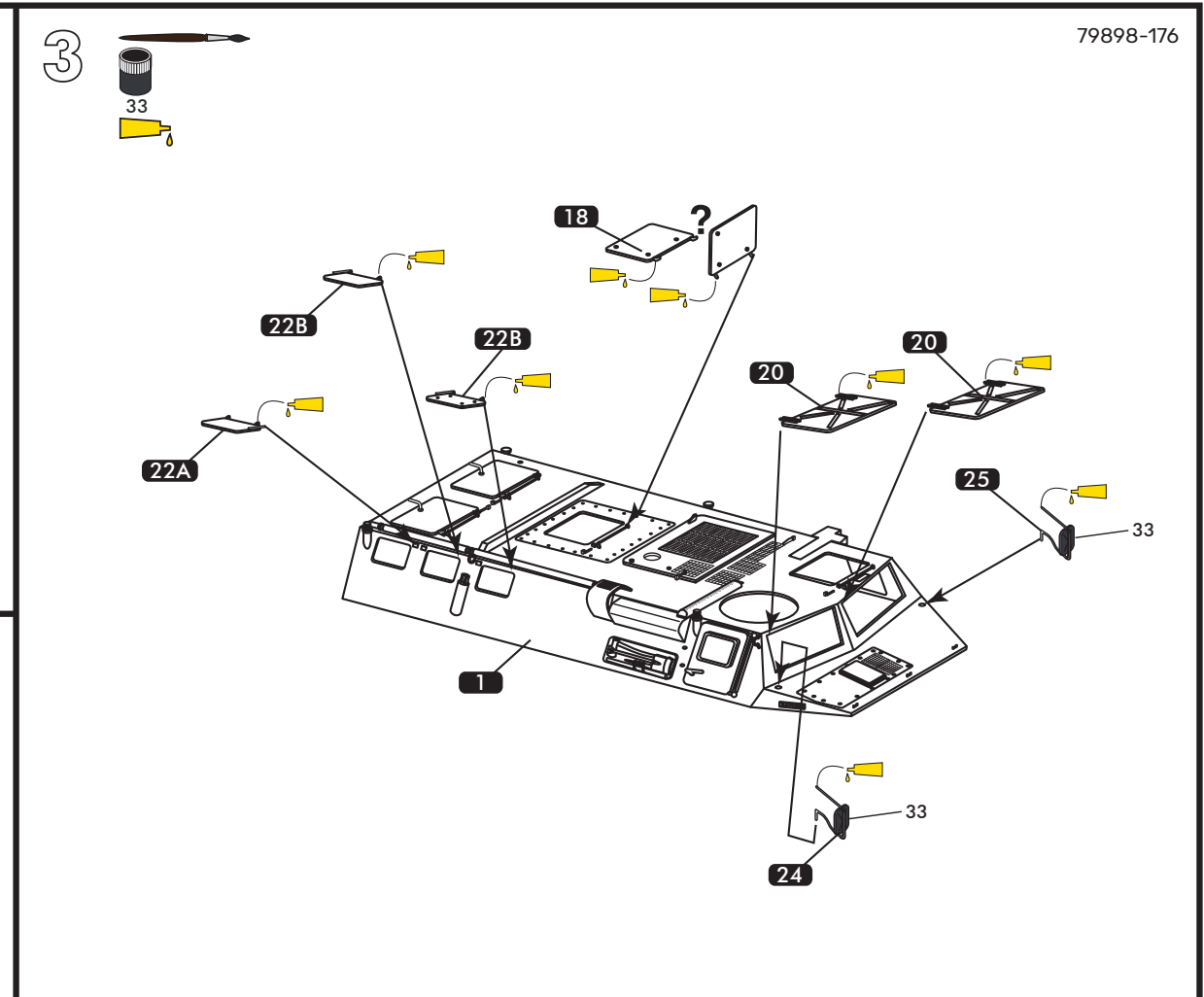
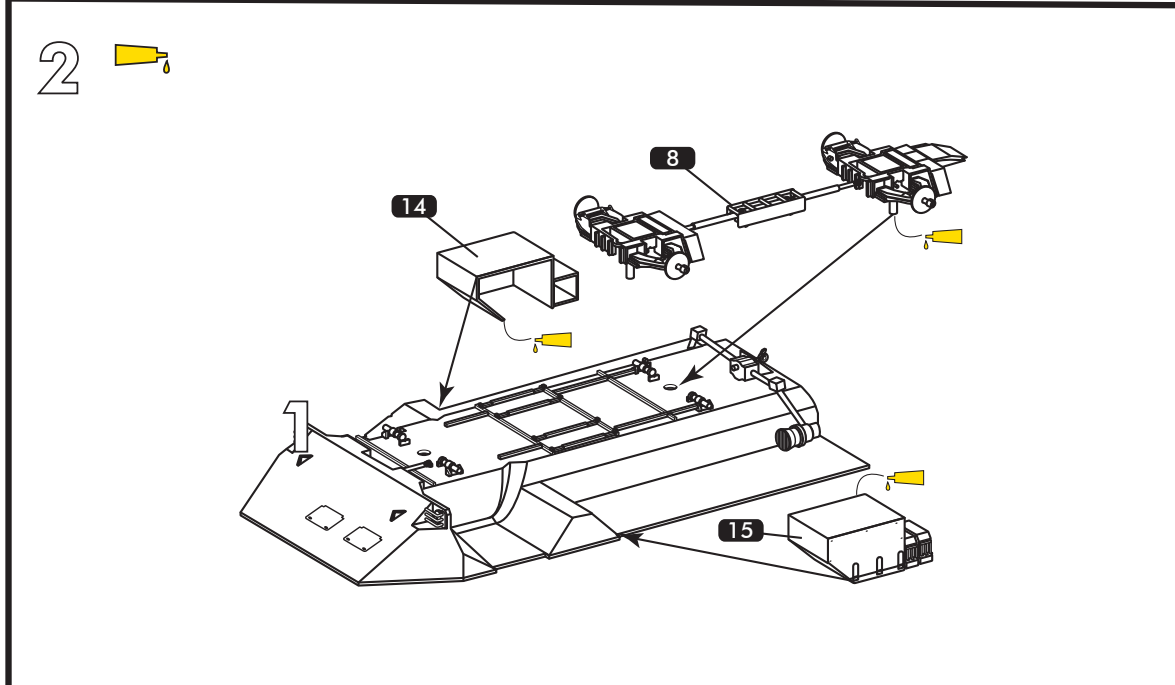
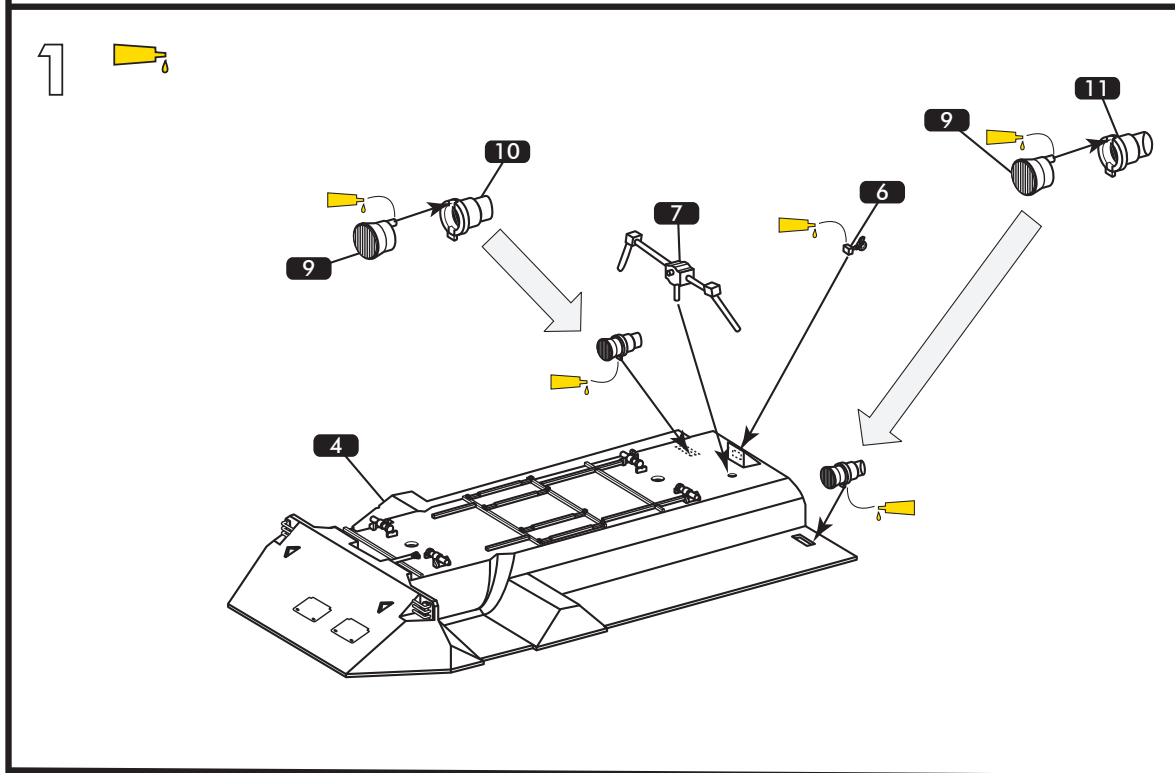
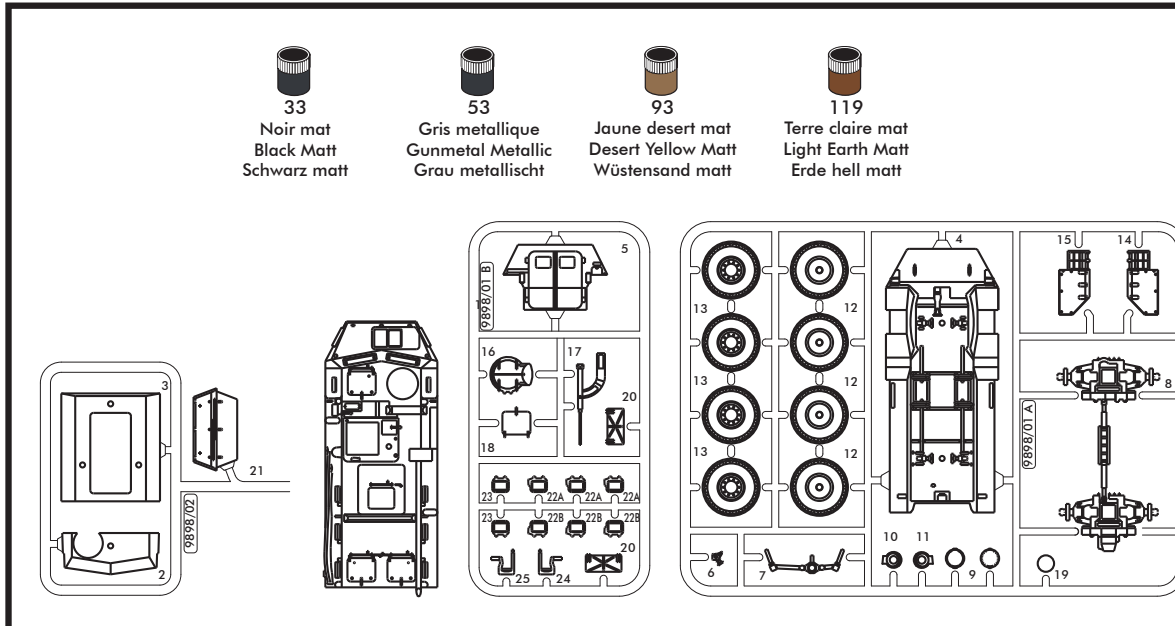

79898-176

Instagram.com/heller.fr
Facebook.com/heller.fr

Heller Hobby GmbH
Erlenbacher Str. 3 • 42477 Radevormwald • GERMANY
+49 (0) 2195-92773-0
info@heller.fr

Endverbraucher Service
Bitte besuchen Sie uns auf www.heller.fr
für alle Ersatzteilanfragen.

Customer Service
For after-sales service requests, please contact
us through our website www.heller.fr.

Service consommateurs
Pour toute demande de SAV, connectez-vous
sur notre site www.heller.fr.

Heller

Español

Cualquiera que haya hecho su servicio militar en el transcurso de estos últimos veinte años sin duda ha sido pasajero, o conductor, del VAB, auténtica bestia de carga del Ejército de Tierra que entró en servicio en 1976.

El VAB está presente en todos los teatros de operaciones en donde participa Francia, en particular durante las misiones de mantenimiento de la paz bajo mandato de la Organización de las Naciones Unidas.

Herramienta imprescindible de las tropas francesas de la División Daguet en 1991, el VAB 4x4 ha demostrado durante las operaciones en Irak su capacidad de transporte y sus importantes cualidades: la movilidad en carretera y en cualquier tipo de todo terreno.

Se han fabricado más de 5.000 VAB en más de 50 versiones, lo que demuestra su polivalencia y su sencillo diseño para una gran facilidad de instrucción, empleo y mantenimiento.

Tripulación 12 (un jefe de a bordo, un conductor, 10 hombres)

Peso 13 t (en orden de marcha y de combate)

Longitud 5,98 m

Anchura 2,49 m

Altura 2,06 m

Italiano

Chiunque abbia fatto il proprio servizio militare nel corso di questi ultimi venti anni è stato forse passeggero, se non addirittura conducente, del VAB, vera e propria "bestia da soma" dell'Esercito entrata in servizio nel 1976.

Il VAB è presente in tutti i teatri delle operazioni militari nelle quali la Francia è impegnata, in particolare durante le missioni di mantenimento della Pace eseguite sotto il mandato dell'Organizzazione delle Nazioni Unite.

Factotum delle truppe francesi della Divisione Daguet nel 1991, il VAB 4x4 ha dimostrato durante operazioni in Iraq le sue notevoli capacità di trasporto e qualità rappresentate dalla propria mobilità su e fuori strada.

Sono stati prodotti oltre 5000 VAB in ben 50 versioni, prova della sua polivalenza e della sua semplicità di progettazione abbinate a una grande semplicità d'addestramento, impiego e manutenzione.

Equipaggio 12 (1 capo, 1 pilota, 10 uomini)

Peso 13 t (marcia e combattimento)

Lunghezza 5,98 m

Larghezza 2,49 m

Altezza 2,06 m

Nederlands

Wie in de voorbije twintig jaar zijn dienstplicht vervuld heeft, is wellicht passagier, of zelfs bestuurder, geweest van de VAB, hét werkpaard van de Landmacht, dat in 1976 in gebruik genomen werd.

De VAB is overal aanwezig waar de Franse troepen zich inzetten, in het bijzonder tijdens de missies voor de vredeshandhaving in opdracht van de Organisatie der Verenigde Naties.

Als centrale spil van de Franse troepen van de Divisie Daguet in 1991 toonde de VAB 4x4, tijdens de operaties in Irak, zijn transportcapaciteit en zijn beste eigenschappen: mobiliteit op de weg en op de terreinen.

Er werden meer dan 5000 VAB in meer dan 50 versies gefabriceerd, teken van multifunctionaliteit en eenvoudig ontwerp met een heel eenvoudige inrichting, gemakkelijk in gebruik en in onderhoud.

Bemanning 12 (1 boordcommandant, 1 bestuurder, 10 mannen)

Gewicht 13 t (gebruiks- en strijdklaar)

Lengte 5,98 m

Breedte 2,49 m

Hoogte 2,06 m

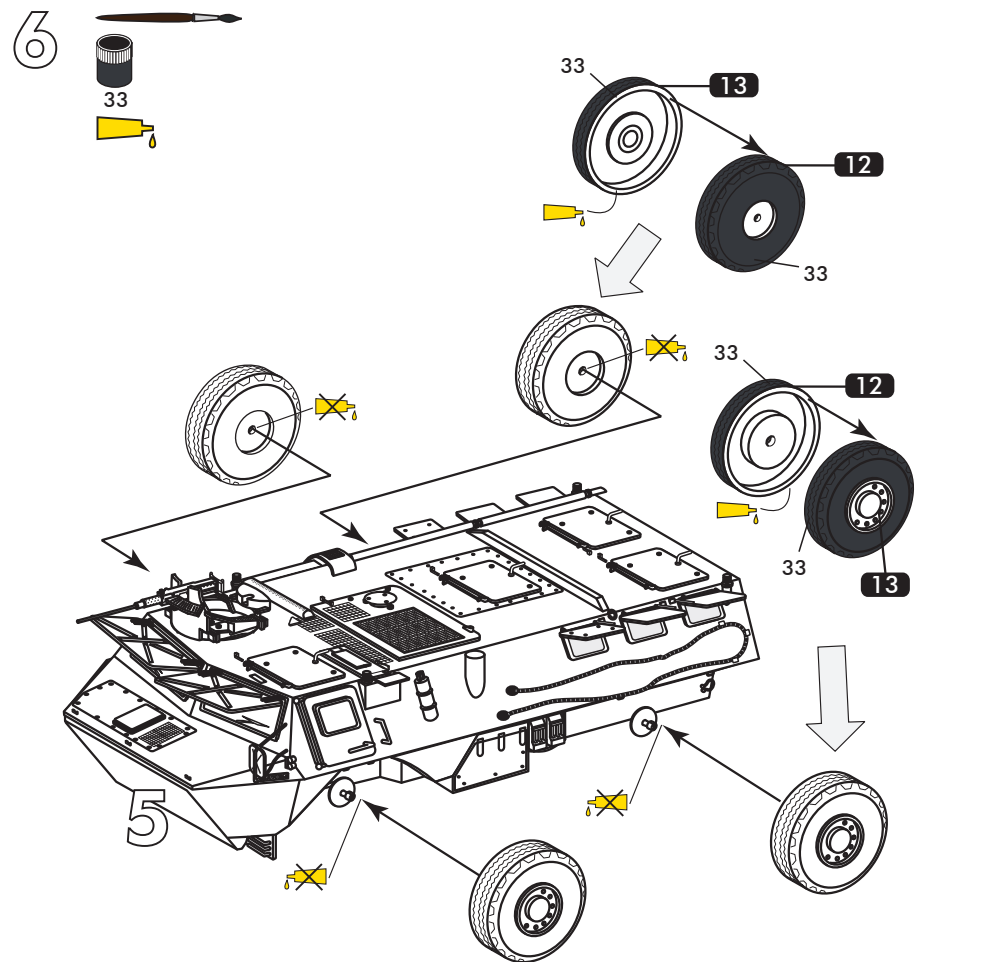
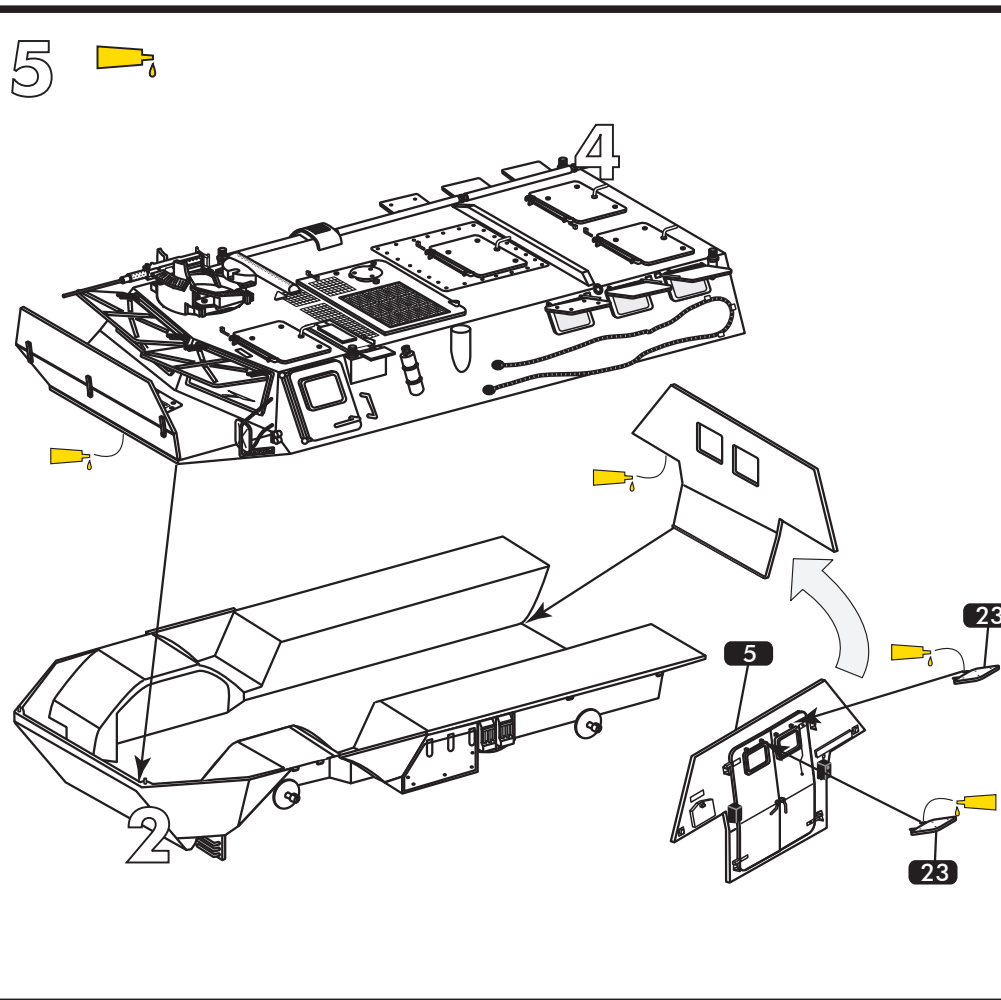

7

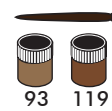

France : 2^{ème} Compagnie, 2^{ème} R.E.I., Division Daguet, Yanbu, Arabie Saoudite, 26 Mars 1991

